

FACEPANEL®



Panel Exterior WPC /Filtro UV



Los Paneles WPC Facepanel® están fabricados de forma sustentable en base a maderas procesadas, plástico reciclado y desechos de maderas. Es un material amigable con el medio ambiente, no tóxico, no contaminante y que posee una excelente resistencia. Sus inigualables características y su Nuevo Filtro UV lo hacen un revestimiento exterior inteligente, decorativo, de última generación, elegante y de gran versatilidad. Puede ser aplicado tanto de forma vertical como horizontal en cielos, muros o donde su creatividad lo lleve. Cada panel está dotado de una rigidez e integridad estructural siendo un aporte de ingeniería en todo tipo de proyectos:

- ✦ Fácil y rápido de instalar
- ✦ Textura igual a la madera
- ✦ Durable, muy resistente, no se quiebra
- ✦ Anti-fúngico, Anti-bacterial, Anti-termitas
- ✦ Contiene filtro UV, no se decolora
- ✦ No necesita mantención ni pintura
- ✦ Alta resistencia a la humedad, anti-corrosivo
- ✦ Retardante de fuego
- ✦ Alto valor estético, gran diseño y terminación

Tamaño: 290 x 20 x 2.4 cms

Material: WPC (Wood & Plastic Composition)

Unidades de venta: Por unidad

Peso: 2,84 kg / m²

Acabado: Película color, diseño madera

Rendimiento x placa: 0,58 m²

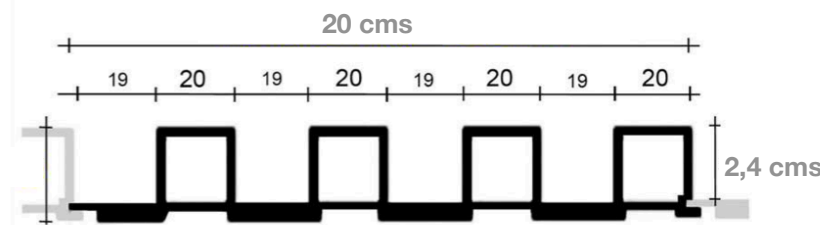

Union Machihembrada

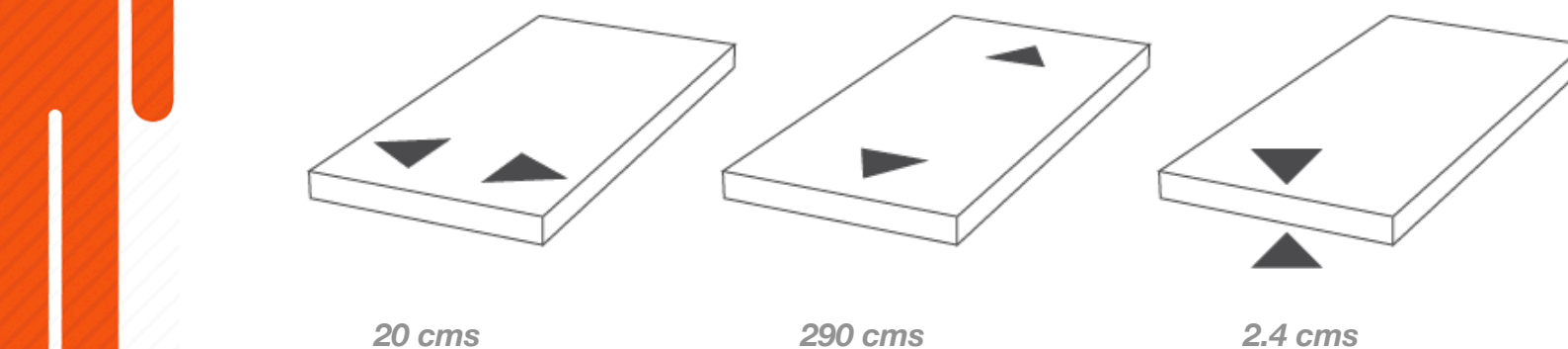
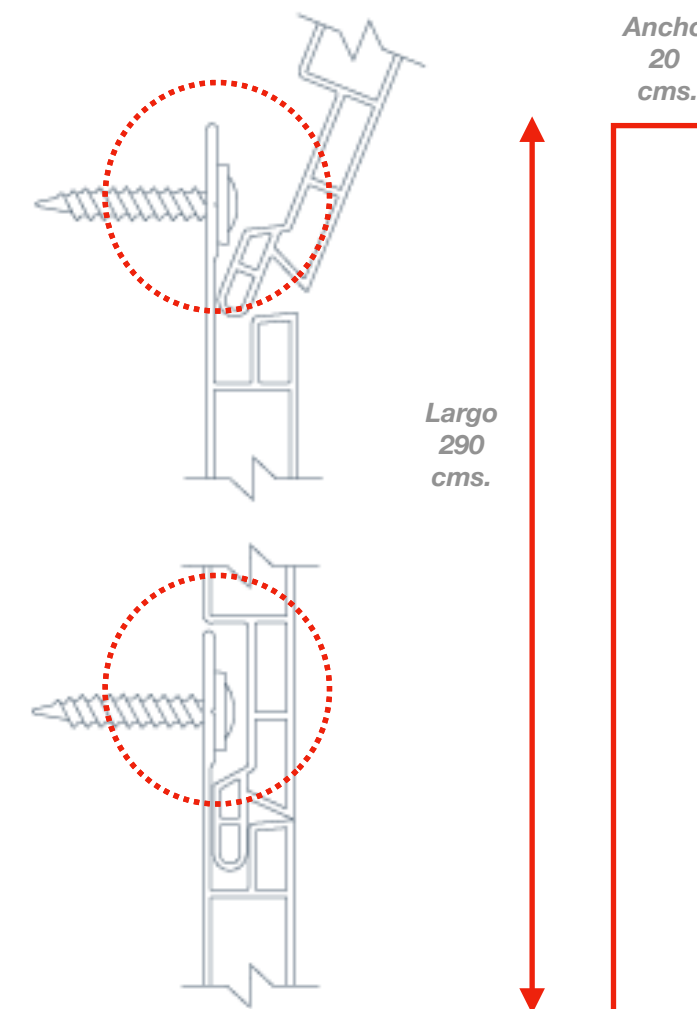

WPC
Significa "Wood plastic composites"; es decir, compuestos plásticos de madera. Está compuesto por maderas procesadas o maderas hechas de plástico reciclado y desechos de maderas. Es un material no contaminante que reemplaza la aplicación de maderas reales.

RESISTENTE Y DURADERO
Soporta el mal tiempo; resiste cambios de temperatura. Con filtro UV anti decoloración.

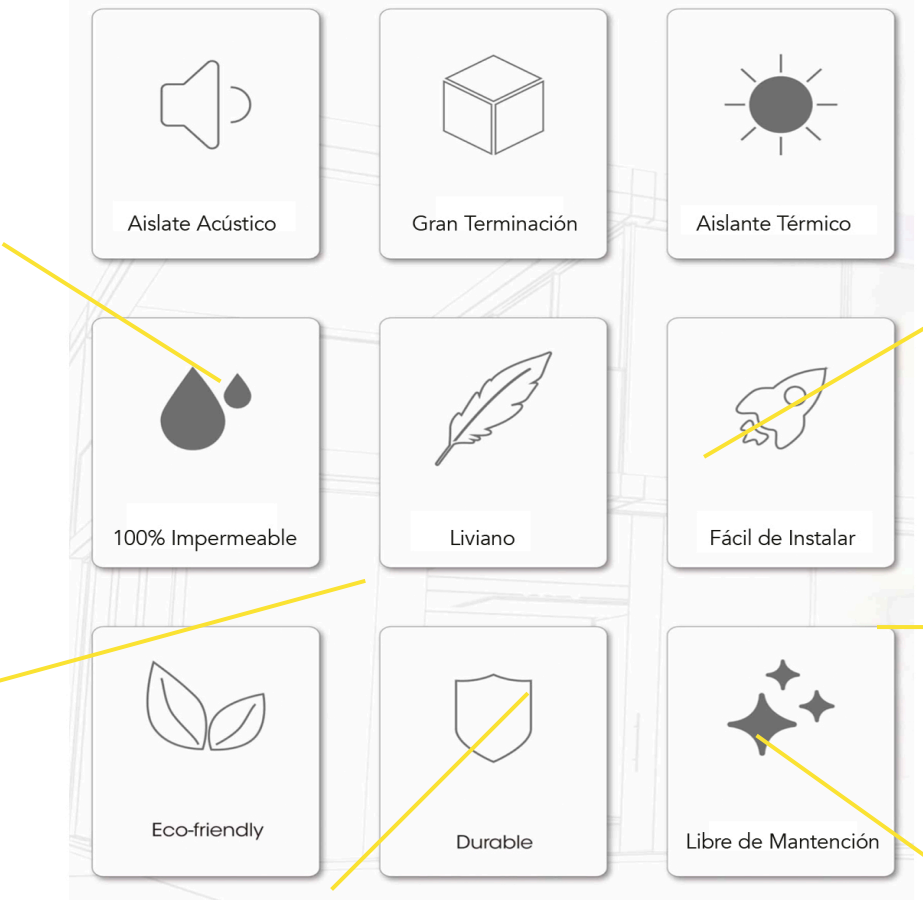

TECNOLOGIA
La tecnología aplicada en WOODPANEL® permite obtener un producto sustentable, decorativo y estructural en un mismo elemento. 100% impermeable y libre de la posibilidad de hongos o termitas. Dispone de con Filtro UV, lo que permite instalarlo en fachadas y superficies de exterior.

INVESTIGACIÓN Y DESARROLLO SUSTENTABLE
Polvo de Madera 50% + 38% Plástico Reciclado + 12% aditivos no tóxicos. Todos nuestros procesos están realizados bajo un estricto protocolo de higiene y calidad, de tal forma que mantenga nuestro compromiso con el medio ambiente.

COSTO EFICIENCIA
No más pinturas, sellantes, anti-corrosivos o aditivos en tu fachada. Menos tiempo, menos mano de obra.

TEXTURA INIGUALABLE
- Superficie 3D con apariencia y tacto real a la madera.
- La profundidad de la textura y su efecto relieve /contra relieve es de 24 mm, otorgando un efecto óptico y decorativo de calidad excepcional
- Su lamina de color integrada no se desgasta con el paso del tiempo como pasa con otros recubrimientos.
- Textura multi-tableado sólido que mejora la eficiencia energética.



- **Resistente:** FacePanel® está confeccionado en WPC, un compuesto elaborado principalmente a base de resina de maderas de alta calidad. Es inquebrantable. No se fisura ni se triza como otros revestimientos de exterior. Excelente resistencia a la intemperie, infinitamente superior la tradicional Siding de Plástico o PVC.
- **Mayor Cobertura:** Su largo de 300 cms. permite abarcar áreas extensas cubriendo con mayor rapidez cada proyecto, otorgando una terminación única; reduciendo los tiempos de construcción y mano de obra.
- **Filtro UV:** FacePanel® contiene filtro UV, lo que prolonga su vida útil por más tiempo. No necesita mantención, barniz, ni pintura ni aditivos; sólo se limpia con agua y detergente.
- **Colorido:** Disponible en variados colores para poder cubrir las necesidades de cada proyecto: Negro, Chocolate, Gris Ceniza y Moka.
- **100% Impermeable:** Con la instalación correcta los paneles FacePanel® garantizan el 100% de impermeabilidad. Además su alta resistencia al viento lo hace un revestimiento inteligente y óptimo de aplicar en todo tipo de zonas geográficas.
- **Fácil de instalar:** FacePanel® es fácil y rápido de instalar en un período de construcción corto, es insuperable en la relación precio-rendimiento y apto para todo tipo de construcciones de norte a sur del país.
- **Anti-fúngico:** Inmune al ataque de microorganismos, insectos, plagas o termitas. Resistente al calor y a líquidos agresivos utilizados para limpieza. Libres de mantenimiento, no necesitan pintura ni en su instalación ni a futuro.
- **Retardante de fuego:** FacePanel® posee retardante ante incendios, de esta forma la placa se derretirá lentamente y continuará desintegrándose sin generar ni propagar llamas.
- **Durable:** Inmutable con el paso del tiempo por la calidad del material. No se decolora como otros revestimiento de fachada. De fácil instalación y limpieza. Además de ser amigable con el medio ambiente.
- **Garantía:** Hasta 10 años de garantía.
- **CERTIFICADO: ISO9001:2000**





Walnut

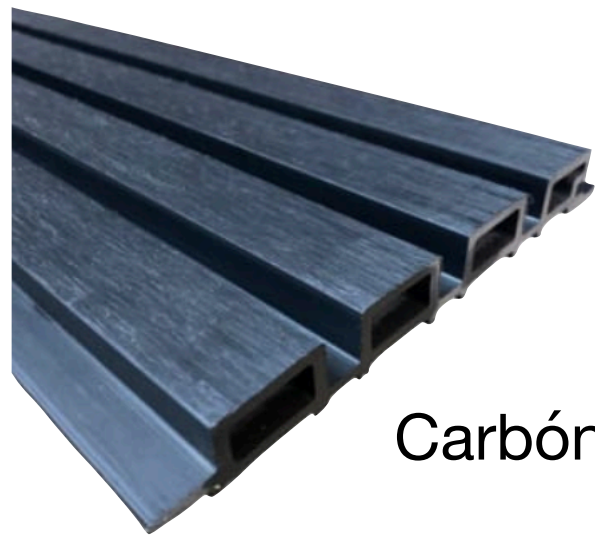

Carbón

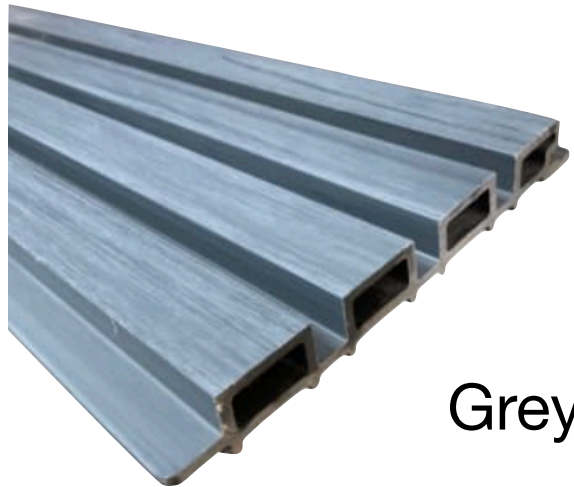

Grey

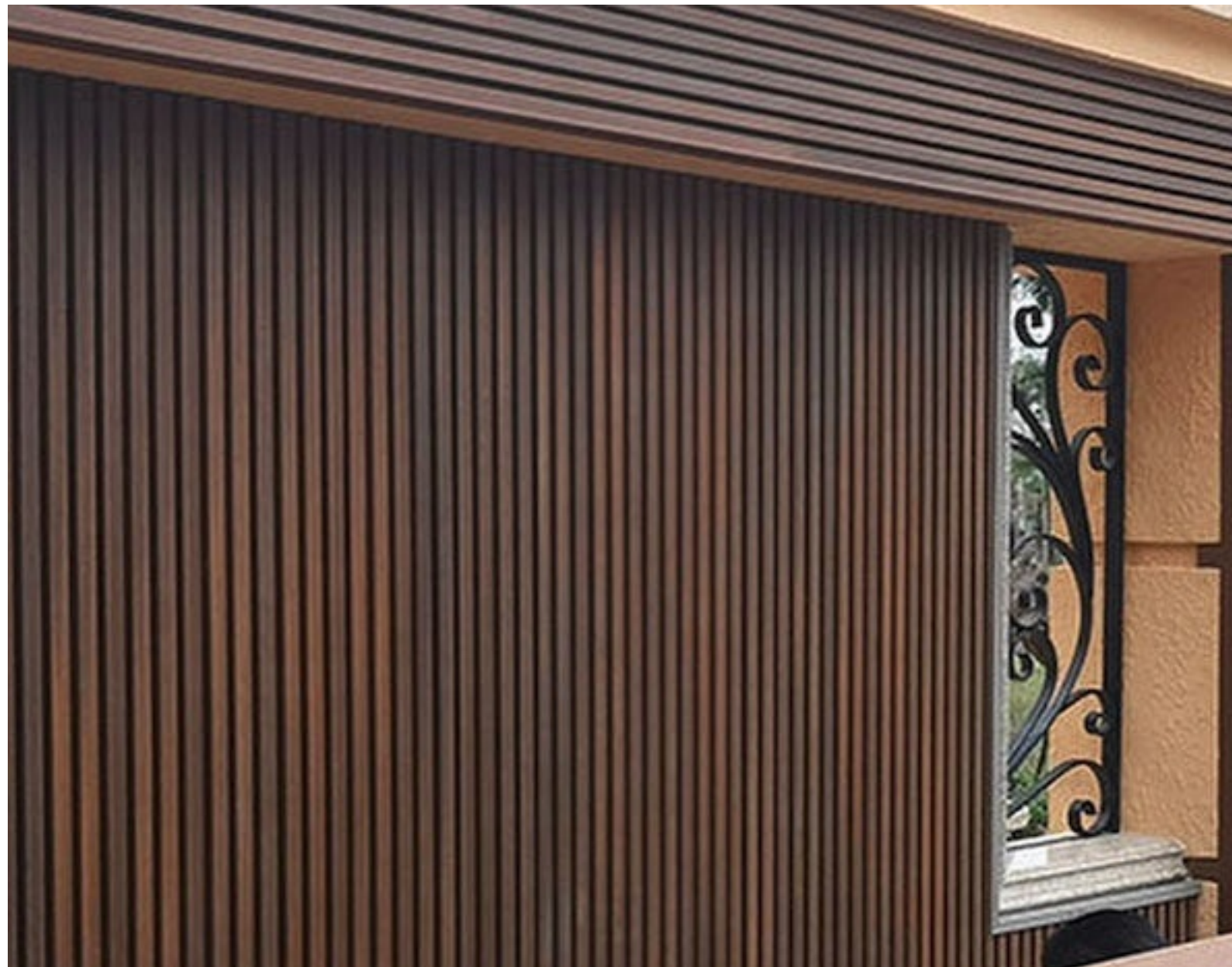

www. **reve**stick.cl

